

## NR-241 PVC Profil İşleme Merkezi

PROFİL İŞLEME MERKEZLERİ › NR-241

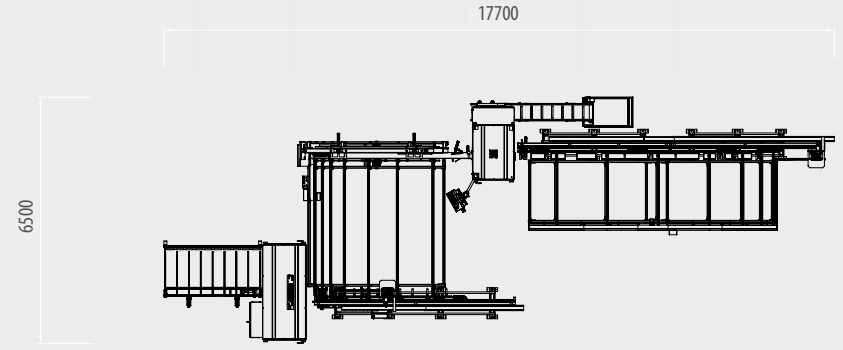

## NR-241 PVC Profil İşleme Merkezi

PROFİL İŞLEME MERKEZLERİ » NR-241

- PVC profiller üzerindeki tüm kesim, frezeleme, delme, destek sacı vidalama, markalama ve orta kayıt alıştırma işlemleri bilgisayar kontrollü olarak tek bir makinede toplanmıştır.
- 10 adet profil istifleme imkânı ( Maks. 6500 mm uzunluk)
- Servo motorlar aracılığıyla 0,1° hassasiyette 30° ve 150° arasındaki tüm açılarda kesim yapabilmek.
- Farklı açılarda su tahliye kanalı açma, delme ve frezeleme işlemlerini yapabilmek özelliği.
- Destek saclarını otomatik olarak vidalama.
- Üçlü kol yeri delme, montaj ve menteşe delikleri, destek sacıyla birlikte delinir.
- Kalan fire parçaları, otomatik konveyör sistemiyle fire haznesine taşıma özelliği.
- 500 mm' den büyük fire parçaları, yeni üretim için işleme imkanı.
- Kaynak ve Köşe Temizleme hatları ile entegre çalışan manuel barkod etiketleme sistemi.
- Aktarma istasyonu sonrasında bulunan 2. Ekran ile kolay üretim kontrolü.
- 19" Led monitör.
- Windows 10 işletim sistemine sahip, 0°C ve 55°C arasında fansız çalışan, yüksek performanslı endüstriyel PC.
- Murat Makina Yazılım Departmanı tarafından geliştirilen arayüz programı ile tüm hata mesajlarını ekranda görebilmek.
- Uzaktan bağlantı yöntemiyle servis verebilmek ve tüm otomasyon sistemine bağlanarak sorun tespit ve çözümü.
- Kablosuz ağ bağlantısı veya USB' den veri aktarma olanağı.
- Farklı pencere üretim yazılımlarından gelen üretim verisiyle minimum fire vererek çalışma.
- Makina bakımını kolaylaştıran merkezi yağlama sistemi.

### OPSİYONEL

- İki farklı seri için bıçak bağlanabilen ortak kayıt alıştırma ünitesi.

#### Teknik Özellikler :

• Elektrik Değeri : 400 V, 3 ~ 50-60 Hz	• Min. Ham Profil Uzunluğu : 500 mm
• Toplam Güç : 18 kW, 45 A	• Maks. Profil İşleme Uzunluğu : 3500 mm
• Testere Çapı : Ø 500 mm	• Min. Profil İşleme Uzunluğu : 330 mm
• Maks. Profil Yüksekliği : 140 mm	• Hava Tüketimi : 720 l/dk
• Min. Profil Yüksekliği : 35 mm	• Makina Yüksekliği : 2350 mm
• Maks. Profil Genişliği : 130 mm	• Makina Uzunluğu : 17700 mm
• Min. Profil Genişliği : 35 mm	• Makina Genişliği : 6500 mm
• Maks. Ham Profil Uzunluğu : 6500 mm	• Makina Ağırlığı : 6900 kg

