

## TA-141 Tek Başlı Testere (Ø:350mm)

KESİM MAKİNALARI » TA-141



- PVC profil kesimi.
- Pnömatik, alttan çıkma 350 mm çapında testere.
- Testere çıkış hızı ayarlanabilir.
- 22,5°den 157,5°ye kadar geniş açı aralığı.
- 45°, 90° ve 135°ye kolay ayar için özel sabitleme noktaları.
- Dikey pnömatik sıkıştırma pistonları ile profili en iyi şekilde sabitleme.

### OPSİYONEL

- Alüminyum Profil Kesimi İçin Soğutma Sistemi (AS 021)
- Alüminyum Hidropnömatik Tertibatı (AH 041)
- Profil Destek Konveyörü (TK 060)
- Manuel Ölçüm Sistemi Konveyörü 3 m - Sağ (TK 061)
- Manuel Ölçüm Sistemi Konveyörü 3 m - Sol (TK 062)
- Otomatik Dijital Ölçüm Sistemi ve 3 m Konveyörü (MS 300\*)

\* Talebe göre sol ve sağ olarak imal edilebilir.

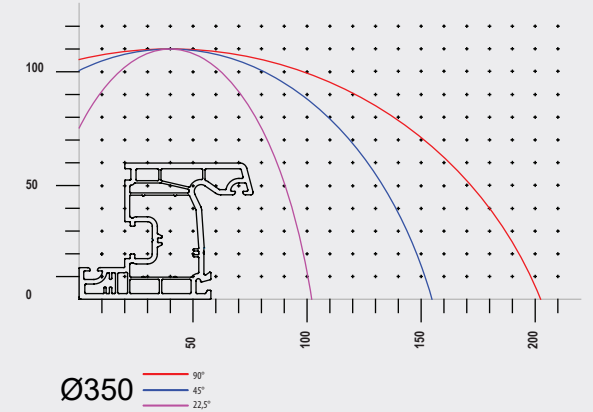

### Teknik Özellikler :

- |   |                               |
|---|-------------------------------|
| • Elektrik Değeri : 400 V, 3~ 50-60 Hz              | • Makina Yüksekliği : 1300 mm |
| • Motor Gücü : 1,1 kW (2,2 kW Alü. için opsiyonel)  | • Makina Uzunluğu : 800 mm    |
| • Testere Devri : 2800 rpm.                         | • Makina Geniřliđi : 700 mm   |
| • Hava Basıncı : 6-8 bar                            | • Makina Ağırlığı : 195 kg    |
| • Hava Tüketimi : 48 l/dk (95 l/dk Soğutma Sistemi) |                               |
|   |                               |
|   |                               |
|   |                               |

Min. ve Maks. Profil ölçüleri için, kesim diyagramına bakınız.